

# 第44回 MAY・REGATTA

## 帆走指示書

主催：NPO 法人滋賀県セーリング連盟

期日：2026年5月2日（土）～3日（日）

場所：滋賀県立柳が崎ヨットハーバー（大津市柳ヶ崎 1-2）

### 1. 適用規則

- 1.1 本大会には、2025-2028「セーリング競技規則」（以下 RRS という）に定められた規則および当該種目のクラス規則を適用する。
- 1.2 RRS42 の違反に対し、付則 P を適用する。
- 1.3 本大会は、「S C I R A 規則」のうち、国内及び国際選手権大会の運営規定は適用しない。
- 1.4 470 級について、クラス規則 C 節に以下を追加する。

「完沈を防ぐ目的で、マストトップに浮力体をつけてよい」
- 1.5 スナイプ級について、クラス規則を以下のとおり変更する。

「マストトップに浮力体を装着することを認める」
- 1.6 本大会は、付則 T を適用する。
- 1.7 本大会に適用される全ての規則において、[SP][NP][DP]の表記は以下を意味する。
  - 1.7.1 [SP]は、レース委員会が審問無しに標準ペナルティーを適用することができる規則を意味する。
  - 1.7.2 [NP]は、この規則の違反は艇による抗議の根拠とはならないことを意味する。これは規則 60.1 を変更している。
  - 1.7.3 [DP]は、その規則の違反に対するペナルティーをプロテスト委員会の裁量により失格より軽減することができることを意味する。
- 1.8 帆走指示書とレース公示に矛盾がある場合、帆走指示書を優先する。

### 2. 競技者への通告

競技者への通告は、公式掲示板に掲示される。

公式掲示板は、LINE オープンチャット『第44回(2026年)MAY・REGATTA』とする。

### 3. 帆走指示書の変更

- 3.1 帆走指示書の変更は、その日の第1レーススタート予告信号の60分前までに、公式掲示板に掲示される。それ以降の変更については、レース委員会は海上において予告信号より前にL旗を掲げた運営艇より口頭で指示伝達することがある。
- 3.2 レース日程の変更については発効する前日の20時までに公式掲示板に掲示する。

### 4. 陸上で発する信号

- 4.1 陸上で発せられる信号は、公式掲示板に掲示される。

4.2 AP旗が陸上で掲示された場合、レース信号中の「1分」を「40分以降」と置き換える。

5. 競技日程

レース日程は以下の通りとする。

5月2日(土) 9:00 開会式及びブリーフィング (Zoom)  
 10:30 1日目第1レース 470級の予告信号  
 スナイプ級は、470級のスタート後引き続き行う。  
 以降順次レースを行う。

5月3日(日) 8:30 ブリーフィング (Zoom)  
 10:00 2日目の第1レース 470級の予告信号  
 スナイプ級は、470級のスタート後引き続き行う。  
 以降順次レースを行う。  
 16:30 閉会式(対面)(予定)

- 5.1 レース数は最大7レースとし、2レースをもって成立とする。
- 5.2 レガッタの最終日は、470級は14:30以降、スナイプ級は14:37より後に予告信号は発しない。
- 5.3 各日のレース数はレースコミッティの裁量に任せられる。
- 5.4 開会式、ブリーフィングのZoomミーティングのURLは、公式掲示板に掲示される。

6. クラス旗

クラス旗は次のとおりとする。

クラス	旗
470級	470クラス旗
スナイプ級	スナイプクラス旗

7. レースエリア

レースエリアは大津市柳ヶ崎沖とする。

8. コース

02 : Start -1-2-3p/3s-2-3p-Finish

I2 : Start-1-1bis-4s/4p-1-2-3p-Finish

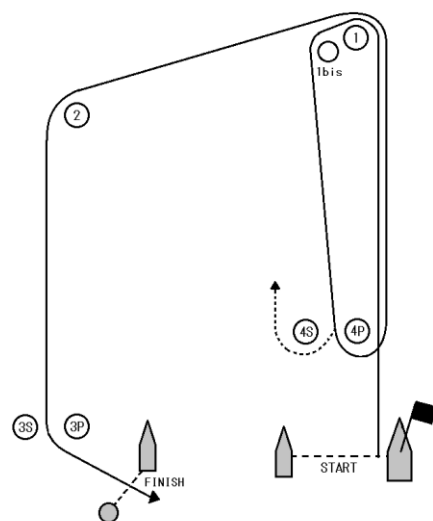
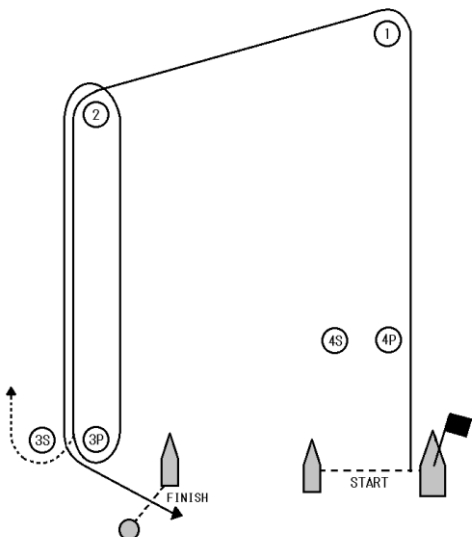

LR2 : Start-1-1bis-4s/4p-1-1bis-4p-Finish

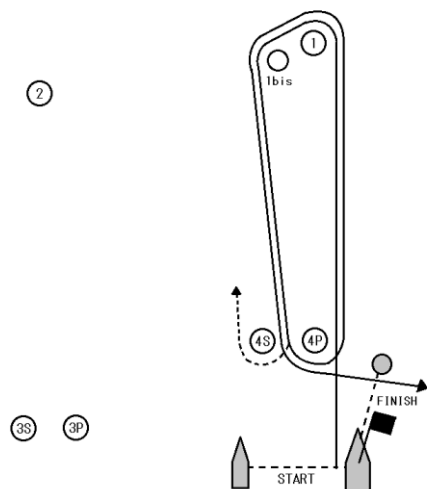

## 9. マーク

- 9.1 マーク 1、2、3、4は、ピンク色の円錐台マークとする。
- 9.2 指示 11に規定する新しいマークは、黄色の円錐台マークとする。
- 9.3 スタート・マークは、スターボードの端にあるレース委員会の信号艇とポートの端にあるレース委員会艇とする。
- 9.4 フィニッシュ・マークは、ポートの端にあるレース委員会艇とスターボードの端にある赤い円錐形マークとする。

## 10. スタート

- 10.1 スタート・ラインは、スタート・マーク上のオレンジ色旗を掲げたポールの間とする。
- 10.2 スタート信号後4分以内にスタートしない艇は、審問なしに「スタートしなかった (DNS)」と記録される。これは RRS A4 と A5 を変更している。
- 10.3 RRS 30.4『黒色旗規則』が適用されたレースにおいて、再スタートまたは再レースとなった場合に、規則 30.4 に抵触した艇のセール番号を本部船の後部掲示板に掲示する。
- 10.4 予告信号が発せられてない艇は、スタートエリアを回避しなければならない。

## 11. コースの次のレグの変更

コースの次のレグを変更するために、レース委員会は新しいマークを設置し（またはフィニッシュ・ラインを移動し）、実行できれば直ぐに元のマークを除去する。

## 12. フィニッシュ

フィニッシュ・ラインは、ポートの端にある青色旗を掲揚したポールと、スターボードの端のフィニッシュ・マークの間とする。

### 13. タイム・リミットとターゲット・タイム

- 13.1 先頭艇のフィニッシュ後 15 分以内にフィニッシュしない艇は審問なしに「DNF」と記録される。  
この項は RRS35 と A4、A5 を変更している。
- 13.2 レースのターゲット・タイムは、45 分とする。

### 14. [NP][SP]安全規定

- 14.1 出艇申告および帰着申告は、公式掲示板上で、LINE 投票機能を用いておこなう。
- 14.2 出艇申告は、全クラスその日の最初のレースのスタートまで受け付ける。
- 14.3 [SP]出艇しようとする艇は、出艇する前に出艇申告をしなければならない。
- 14.4 [SP]帰着した艇は、帰着後直ちに、かつ、その日の抗議締切時刻までに帰着申告をしなければならない。但し、レース委員会の裁量によりこの時間を延長する場合がある。
- 14.5 [SP]レースからリタイアした艇、あるいは出走を取りやめる艇は、「リタイア・再出艇申告フォーム」にて、リタイアする旨と、その後の状況について報告しなければならない。「リタイア・再出艇申告フォーム」は公式掲示板に掲載される。また、可能であればできるだけ速やかに運営艇にリタイアする旨を報告しなければならない。これらの報告をおこなうのは、競技者本人でなくともよい。
- 14.6 レース委員会は、艇が帆走不可能もしくは危険な状態にあると判断した場合には、リタイアを命ずることができる。
- 14.7 参加者は離岸から着岸までの間、適切な救命具を着用しなければならない。

### 15. 抗議と救済の要求

- 15.1 抗議書は、当日の抗議締切時刻内に陸上本部（ヨットハーバー管理棟 2 階会議室）に紙で提出しなければならない。審問要求書は、陸上本部、公式掲示板、滋賀県連 HP 上で入手できる。
- 15.2 各クラスの抗議締切時刻は、その日の最終レース終了後またはレース委員会がこれ以上レースを行わないという信号を発した後、どちらから遅い方から 60 分とする。
- 15.3 抗議締切時刻は、プロテスト委員会の裁量により延長される場合がある。
- 15.4 抗議の審問はレース終了後にほぼ受付順に行われるものとし、抗議の当事者及び証人は審問に出席するため所定の場所に待機していなければならない。尚、その通告は抗議書の受付締め切り後 30 分以内に公式掲示板に掲示するものとする。
- 15.5 付則 P に基づきペナルティーを課された艇のリストは抗議締め切り時刻までに掲示される。

### 16. レース数及び得点方法

- 16.1 RRS 付則 A4 の低得点方式を適用する。
- 16.2 タイについては RRS 付則 A8 を適用する。
- 16.3 最大 7 レースが予定され、4 レース以上行われた場合は、最も悪い 1 レースの得点を除外する。3 レース以下の場合は全レースの得点で順位を決定する。

17. [DP][SP]乗員の交代

乗員を交代した場合は、帰着申告締切時刻までに『乗員交代表』を陸上本部に紙で提出しなければならない。『乗員交代表』は陸上本部または公式掲示板上で入手できる。なお、大会中に乗員を交代した場合は、表彰対象とはならない。

18. [DP]セール

18.1 ダッシュナンバーの使用を認める。ただし、末尾に「-1」など必ず数字を付すること。

「●」のみの付加は、ダッシュナンバーとして認めない。

18.2 メインセールとスピネーカーのセールナンバーは一致していること。

19. [DP]装備の交換

装備の交換はレース委員会が許可した場合のみ認められる。装備の交換を希望する場合は、任意の書式で『装備交換申請書』を作成し、陸上本部に紙で提出しなければならない。

20. [NP]運営艇

20-1. 運営艇はピンク地に赤字で RC と記した旗を掲揚する。

20-2. プロテスト委員会艇は黒地に白字で PROTEST と記した旗を掲揚する。

20-3. メディアボートは青地に白字で MEDIA と記した旗を掲揚する。

21. [DP]支援艇

支援艇は、予告信号からレース終了までの間、レース艇及びレース委員会艇を妨害してはならない。

22. [DP]無線通信

レース中の艇は、緊急の場合を除き、音声やデータを送信してはならず、全ての艇が利用できない音声やデータを受信してはならない。これは携帯電話にも適用される。

23. 賞

レース公示に従う。

24. 責任の所在

24.1 競技者は各自の責任において大会に参加するものとする。

24.2 主催団体、レース委員会、又はこの大会に関わる運営役員、ボランティアは競技者の大会前、大会後の死亡、怪我、病気又はその他の物質的な損害についての責任は一切負わない。

25. その他

25.1 レース艇及びチームボートは、琵琶湖にゴミやタバコの吸い殻を捨ててはならない。

25.2 当大会の成績上位者より、2026年国スポ体育大会セーリング競技に出場する滋賀県の強化指定選手各2チーム選考する。国スポ出場選手はこの内から、理事会の承認により決定する。

25.3 全日本スナイプ選手権への出場権の授与については(社)日本スナイプ協会 HP のインフォメーションのページに記載されている通りとする。

25.4 艇の搬入方法

参加選手は、各自ヨットハーバー事務所にて搬入、搬出の手続きを行うこと。

以上

(添付) 出着艇申告の方法

LINEの「投票」を利用しておこないます。

重複投票を避けるため、出着艇申告は各艇1人（スキッパーのみ）が投票してください。

※事情によりクルーが申告する場合は、その旨を事前に陸上本部あてに連絡してください。

陸上本部メールアドレス：[shigaken.sailing.hp@gmail.com](mailto:shigaken.sailing.hp@gmail.com)

The screenshot shows a poll titled "投票する" (Vote) with a "進行中" (In Progress) status. The main text reads: "【1日目出艇申告】※スキッパーのみ投票してください。" (Day 1 Boat Registration - Only the skipper can vote). Below this, it says "作成者: 橋本和 (水野和)" (Creator: Kazuhiko Hashimoto (Kazunori Mizuno)). There are two buttons: "アナウンスに登録" (Register to Announcement) and "0人が参加中" (0 people participating). The poll options are: "470" (0 votes), "スナイブ" (0 votes), and "DNC" (0 votes). At the bottom, there are two buttons: "投票を終了" (End Voting) and "投票" (Vote).

参加クラスを選んで投票することで、申告完了とします。

出艇申告の際、レースに参加しないことが確定している場合は、「DNC」を選択して投票してください。